

SPORTIEF REGLEMENT COLIN CHAPMAN SERIES CCRC KLASSE 2010

Zie Algemeen reglement DNRT 2009 "A. ONDERDEEL SPORTIEF" met de volgende aanvullende/afwijkende/ bijzondere bepalingen:

Onderstaande bepalingen zijn mede gebaseerd op een opgave van Colin Chapman Racing Club en zijn gezamenlijk tot stand gekomen.

Artikel 1 - DEELNEMERS

Knaf licentiehouders met een EU licentie.

Artikel 2 - TOEGELATEN WAGENS

Zie Technisch reglement artikel 1.

Artikel 3 - WEDSTRIJDKALENDER

Zie wedstrijdkalender DNRT , Auto's B.

Artikel 4 - PUNTELLING

Er wordt gereden in 2 klasse met elk hun eigen puntentelling. De punten worden gegeven per dag- uitslag en niet per gereden wedstrijd. Voor een 2 daags evenement zijn er dus maximaal 2 x 10 punten te winnen.

De puntentelling is als volgt:

Plaats	1e	2e	3e	4e	5e	6e	7e	8e
Punten	10	8	6	5	4	3	2	1

Artikel 5 – TECHNISCHE KEURING

Naast de verplichte keuring door de DNRT zal voor aanvang van de eerste wedstrijd de auto technisch gekeurd te worden. Deze keuring zal worden uitgevoerd door een door de CCRC aangestelde keurmeester.

Overtreding van dit artikel heeft uitsluiting voor de desbetreffende deelnemer tot gevolg.

Artikel 6 – KLASSE INDELING

voor seizoen 2010 zijn er 2 klasse.

Klasse A auto's met een motorfiets motor met een vermogen van maximaal 190 pk
 auto's met een auto motor met een vermogen van maximaal 210 pk

Klasse B auto's met een motorfiets motor met een vermogen van maximaal 150 pk
 auto's met een auto motor met een vermogen van maximaal 170 pk

Artikel 7 – PROTEST

Indien een deelnemer twijfelt over de reglementair-heid van een mede deelnemer dan is er een mogelijkheid tot het indienen van een protest.

Het recht tot het indienen van protest en is alleen toegestaan door deelnemers. Het protest dient schriftelijk te worden ingediend bij de CCRC. De kosten die voortvloeien uit het onderzoek zijn als volgt:

Indien het protest terecht is en de desbetreffende deelnemer inderdaad in overtreding is

met het reglement dan zijn de gemaakte kosten voor zijn rekening.

Indien het protest ongegrond is en de desbetreffende deelnemer niet in overtreding is met het reglement dan zijn de gemaakte kosten voor rekening van de indiener van het protest.

Artikel 8 - OVERIGE BEPALINGEN

Straffen.

Zie Algemeen reglement DNRT 2008

Reclame/Bestickering

De organisator kan 15% van de beschikbare ruimte voor reclame / klasse sponsoring opeisen. De startnummers worden vastgesteld in overleg en zijn geldig voor één seizoen. Voor het aanbrengen van bestickering zie bijlage 2.

TECHNISCH REGLEMENT COLIN CHAPMAN SERIES, CCRC KLASSE, 2008

Artikel 1 - TECHNIEK ALGEMEEN

Basis:

Race auto's gebaseerd op Lotus Seven chassis (of een afgeleide daarvan), motor voorin en gesloten wielen. Minimum gewicht 530 kg (inclusief rijder) en maximum vermogen 180 pk voor motorfiets motoren en 200 pk voor automotoren aan de krukas gemeten.

Voor bijzonderheden zie onderstaande bepalingen.

Definities

Onder "vrij" wordt verstaan dat het onderdeel mag worden verwijderd, vervangen door een ander onderdeel, of worden bewerkt op voorwaarde dat, ten opzichte van het oorspronkelijke onderdeel, geen extra functie wordt toegevoegd.

Chassis

Zie bijlage 2, toegestane chassis

Aantal zitplaatsen

De auto moet aan minimaal 2 (twee) personen plaats bieden. (2e stoel niet verplicht).

Electronische hulpmiddelen

Het gebruik van elektronische hulpmiddelen zijn niet toegestaan (zoals launch controle, traction controle, ABS e.d.). Uitzondering hiervan is een powershift systeem waarbij de ontsteking uitgeschakeld wordt tijdens schakelen.

Overtreding van dit artikel heeft uitsluiting voor de desbetreffende deelnemer tot gevolg.

Artikel 2 - TOEGESTANE OF VERPLICHTE WIJZIGINGEN

Algemeen

Een toegestane modificatie mag geen verboden modificatie tot gevolg hebben

In geval van twijfel raadpleeg de TC of de klasse coördinator. De wagen moet gedurende het gehele evenement aan de geldende voorschriften voldoen.

Artikel 3 - WAGENGEWICHT

Het minimum wagengewicht, inclusief rijder en rijders uitrusting, moet op ieder ogenblik van training/wedstrijd, zonder wijziging van enig vloeistof niveau, tenminste 530 kg zijn. Het wagengewicht zonder rijder en uitrusting van de rijder mag maximaal 800 kg bedragen.

Overtreding van dit artikel heeft uitsluiting voor de desbetreffende deelnemer tot gevolg.

Ballast

Het aanbrengen van ballast is toegestaan.

De locatie van het compensatiegewicht is vrij, maar moet op de bodemplaat van de auto aangebracht worden in blokken lood van maximaal 10 kg per stuk, bevestigd met minimaal 2 bouten, kwaliteit 10,9 of hoger. Op de plaats van de bouten moet de bodem verstrekt zijn met stalen platen, dikte 2 mm en een oppervlakte van minimaal 40 cm².

Artikel 4 - VEILIGHEID

[Zie Algemeen reglement DNRT 2008 onder B,. VEILIGHEID]

Veiligheidsgordel

De auto dient voorzien te zijn van een deugdelijke 5 of 6 puntsgordel, het 5e en of 6e punt dient extra afgesteund te worden. zie ook bijlage 3.

zie DNRT reglement.

Polsband (armrestraint)

Het dragen van een polsband (armrestraint) is verplicht, zie DNRT reglement

Stoel

De stoel dient deugdelijk bevestigd te zijn, zie DNRT reglement
Zogenaamde polyester kuipjes en schuimstoelen van onbrandbaar materiaal zijn toegestaan.

Indien de stoel is voorzien van een hoofdsteun dan dient deze een extra bevestiging naar het chassis te hebben. zie ook bijlage 4

Rolkooi

Een volle rolkooi met side impact protection is verplicht.

De rolkooi dient ter hoogte van de helm voorzien te zijn van schuim.

Spiegels

De auto dient voorzien te zijn van een binnen spiegel, linker en rechter buitenspiegel, zie DNRT reglement.

Sleepogen

De auto dient aan de voor en achterzijde voorzien te zijn van een sleepoog. Deze dient duidelijk aangegeven te worden door middel van een rode of gele pijl of een tow here stickers. In verband met de veiligheid van de bestuurder mag de rolkooi hiervoor niet gebruikt worden.

Artikel 5 - MOTOR

Vrij met inachtneming van het onderstaande:

Motor moet op een standaard motor gebaseerd zijn.

Het vermogen mag in klasse A niet boven het maximale gestelde uitkomen.

Het vermogen mag in klasse B niet boven het maximale gestelde uitkomen.

Overtreding van dit artikel heeft uitsluiting voor de desbetreffende deelnemer tot gevolg.

Uitlaat

Wagens mogen niet wezenlijk meer geluid maken dan standaard auto's op de openbare weg.

Artikel 6 - OVERBRENGING

Vrij

Artikel 7 – ONDERSTEL / STUURINRICHTING

Vrij

Artikel 8 - WIELEN EN BANDEN

Verplicht gebruik van Toyo banden type 888. compound GG.

De bandenmaat is vrij

Overtreding van dit artikel heeft uitsluiting voor de desbetreffende deelnemer tot gevolg.

Artikel 9 - GRONDSPELING

De bodemvrijheid dient minimaal 7,5 cm te bedragen (m.u.v. het sleepoog en carter(bescherming) met een maximale afmeting van 40x.60 cm).

Overtreding van dit artikel heeft uitsluiting voor de desbetreffende deelnemer tot gevolg.

Artikel 10 - REMMEN

Gescheiden remsysteem is verplicht.

Handrem is niet verplicht

Artikel 11 – CHASSIS/CARROSSERIE

Chassis: zie bijlage 2,

Een dichte vlakke bodemplaat met een diffusor aan de achterzijde is toegestaan.

Carrosserie/cockpit

- De carrosserie keuze is afhankelijk van het chassis (zie bijlage 1). Zelfbouw carrosserie is toegestaan mits alle wielen afgedekt zijn.
- De carrosserie dient in alle opzichten in een goede en veilige staat te verkeren.
- De montage van de diverse carrosserie delen moeten op een deugdelijk en veilige wijze tot stand gebracht zijn.
- Alle aerodynamische hulpmiddelen om downforce te genereren (spoilers, skirts, splitter, gurney strips, e.d.) zijn niet toegestaan.
- Eventuele voorruit dient van gelaagd glas te zijn of van een onbreekbaar kunststof

materiaal.

Artikel 12 - ELEKTRISCH SYSTEEM

Vrij

Verlichting

Remlichten (zonder vertraging) en mistachterlicht zijn verplicht

Artikel 13 - BRANDSTOF / BRANDSTOF CIRCUIT

Brandstof

Uitsluitend "handelsbrandstof" zoals die in Nederland aan de regulier pomp verkrijgbaar is is toegestaan.

Overtreding van dit artikel heeft uitsluiting voor de desbetreffende deelnemer tot gevolg.

Brandstoftank

Dient goed beschermd te zijn tegen aanrijden van achteren. Zie bijlage 5

Artikel 14 - Geluid

Wagens mogen niet wezenlijk meer geluid maken dan standaard auto's op de openbare weg. zie DNRT reglement.

Artikel 15 - SLOTBEPALINGEN

Wijzigingen op dit reglement zijn voorbehouden aan Stichting DNRT
ZomerAvondCompetitie

Dit reglement is door DNRT voor goedkeuring voorgelegd aan de KNAF.

Stichting DNRT ZomerAvondCompetitie

Bestuur Knaf Sectie Autorensport

Knaf

Nummer

Bijlagen: 1 t/m 5

Bijlage 1 - Homologeerde Chassis

Merk	Model	Opmerkingen
Caterham	Alle	
Dax	Rush	
Donkervoort	Alle	
Dutton	Melos Phaeton	
Fisher	Fury	Alle body varianten toegestaan
Formula 27	Clubman Std & Wide	
Ginetta	G27 G20	
Locost / Zelfbouw	Mits vergelijkbaar aan originele Lotus 7 ontwerp	
Luego	Velocity	
MK	Indy Indy-R	
Quantum	Extreme	
Raw	Striker	
SSC	Stylus Stylus RT	
STM	Phoenix Phasar	
Sylva	Phoenix Stylus Clubman Leader Striker Jester	
Tiger	Super Six Cat	

Vindicator	Sprint Vulcan	
VM	77	
Westfield	7 11 Se SEiW	

Alle wagens dienen voorzien te zijn van een volle kooi met side impact en dienen vooraf aangemeld te worden bij DNRT voor toetsing aan de doelstellingen. Het aanschaffen van Wagens vooruitlopend op goedkeuring is onverstandig.

Andere varianten kunnen eventueel in de homologatie lijst opgenomen worden na goedkeuring van de Technische Commissie

Bijlage 2 - Bestickering

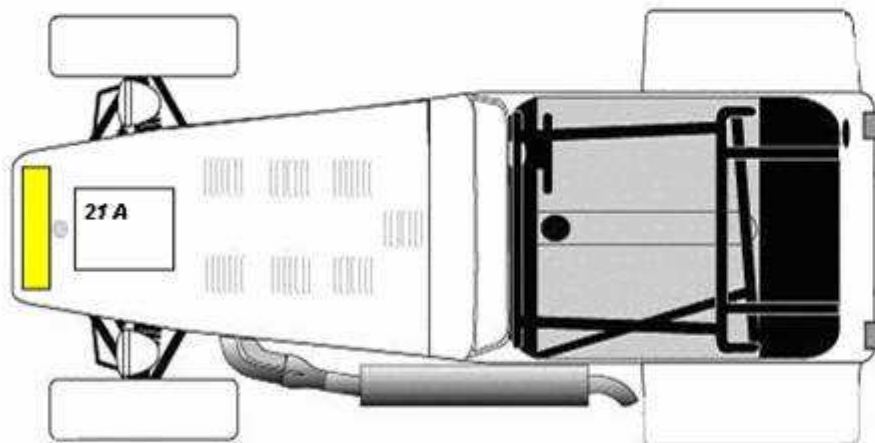
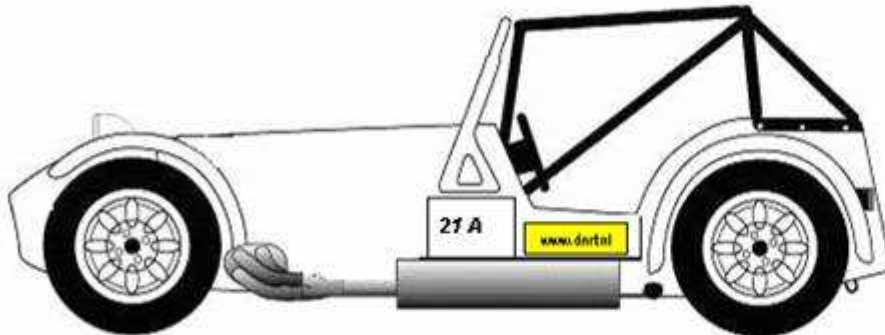
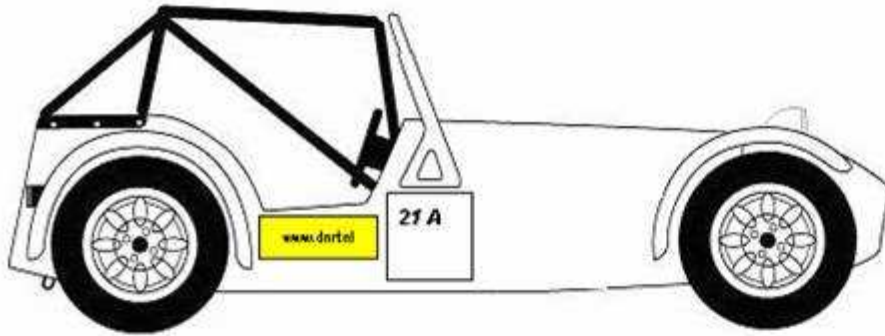

Bijlage 3

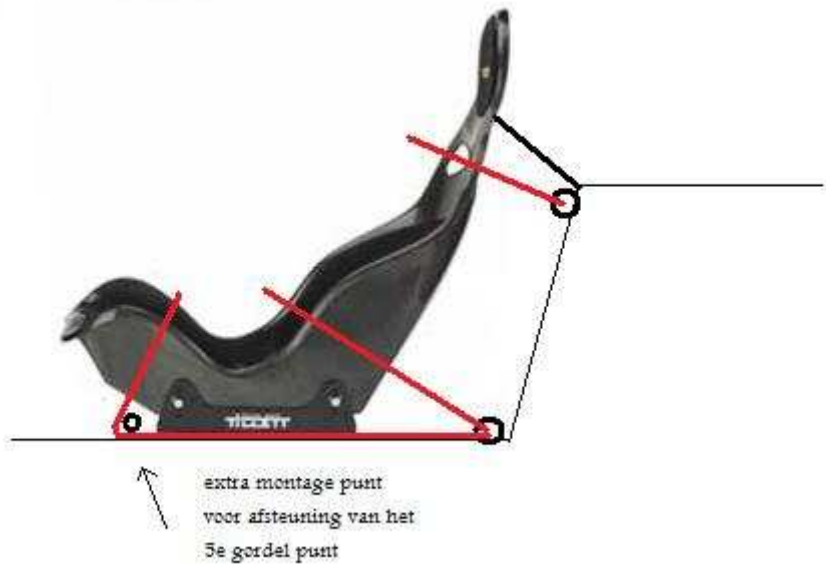

Bijlage 4



Bijlage 5

